

Opstellen van een Gezamenlijke Theory of Change

Jan-Peter Sandler

Anne-Mieke Vandamme

Koen Cornelis

Inhoudstafel

- Transdisciplinary Insights Honours programme
- Problem Framing
- Theory of Change
- Opstellen gezamenlijke Theory of Change

HONOURS PROGRAMME TRANSDISCIPLINARY INSIGHTS
(for 2nd & 3rd-year Bachelor's and Master's students)

21st CENTURY TRAINING IN TRANSDISCIPLINARY SKILLS
(for Ph.D. students and researchers)



TRANSDISCIPLINARY INSIGHTS

Transdisciplinair co-creëren is uitdagend

- Een beginpunt vinden voor een wicked problem kan heel moeilijk zijn
- Een gezamenlijk beginpunt vinden is nog moeilijker!

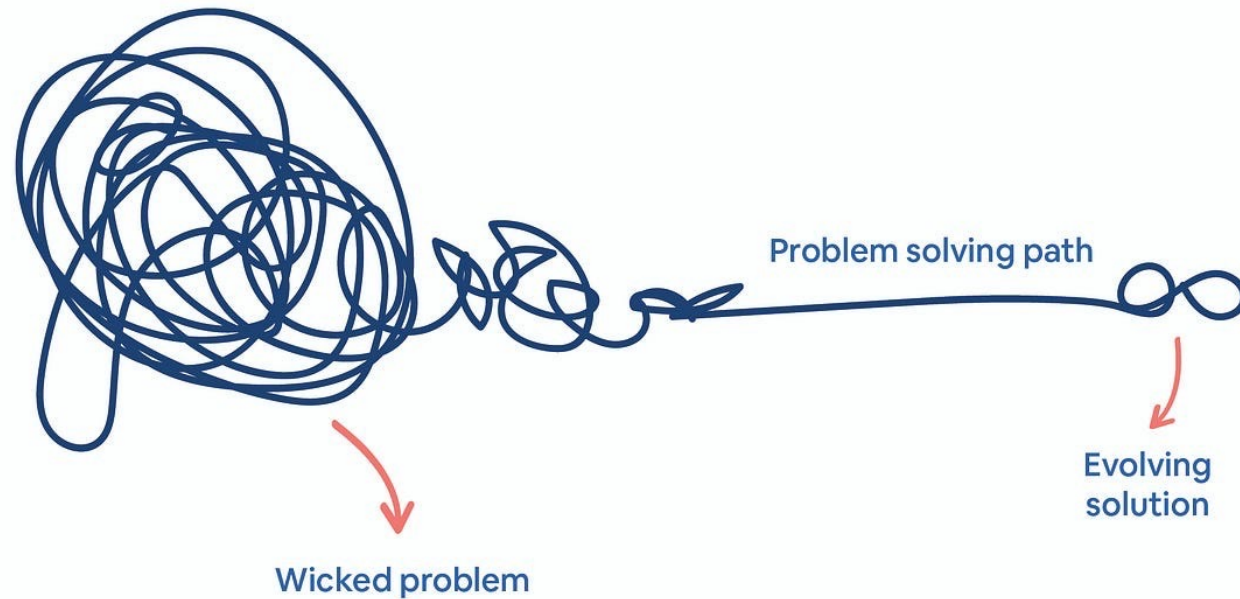

Hoe begin je eraan?



Wat is "problem framing?"

Problem framing is the process of eliciting, searching and selecting relevant perspectives that restructure one's perception of a situation, to determine the appropriate goals and criteria for the creation of effective solutions

-Pearce & Ejderyan (2020)

Theory of Change

Wat is een Theory of Change?

- Wicked problems hebben geen (duidelijke) oplossing en kunnen op verschillende manieren benaderd worden.
- Een proces dat ons helpt een duidelijk idee te krijgen van wat onze visie op verandering is, hoe deze tot stand komt, en wat we kunnen doen om het te laten gebeuren.

Een kompas, niet een kaart

Een gids voor onze visie
doorheen de complexiteit.

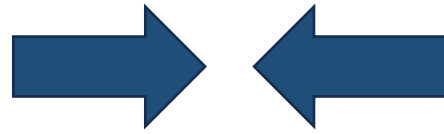

een statische weg naar
verandering in een systeem

- Er is geen 'juiste' Theory of change, een Theory of Change is afhankelijk van tijd, schrijver en plaats.

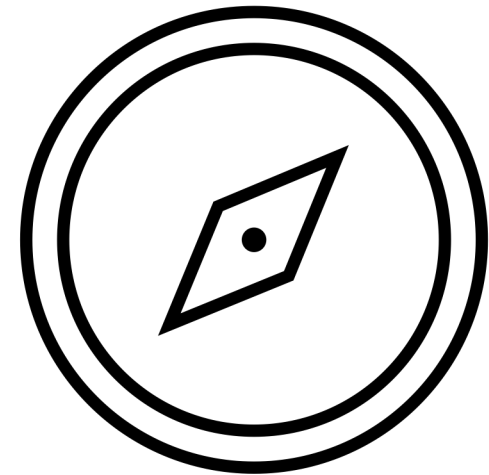

Gezamenlijke Theory of Change

Divergent vs convergent thinking

- **Divergent:** generates ideas, e.g. brainstorming
- **Convergent:** reaching agreement, e.g. 1-2-4-ALL method, Deep democracy

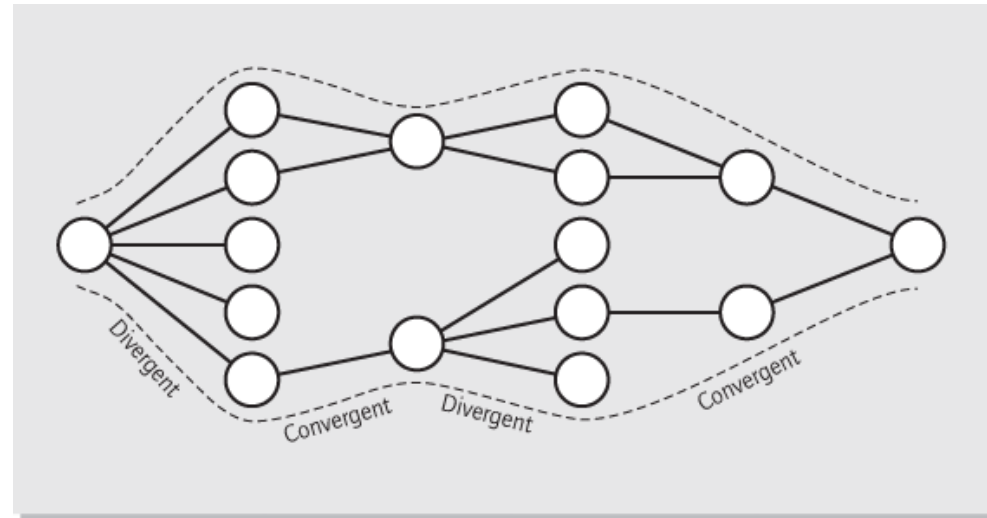
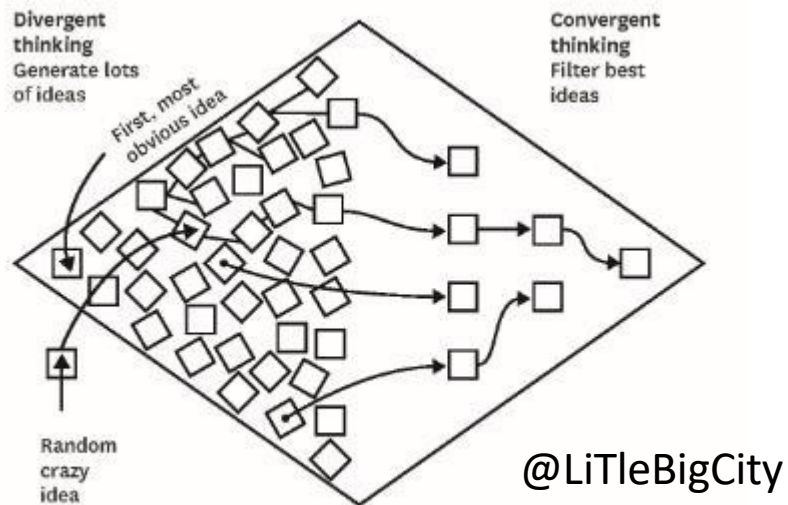

Opdracht: Gezamenlijke Theory of Change

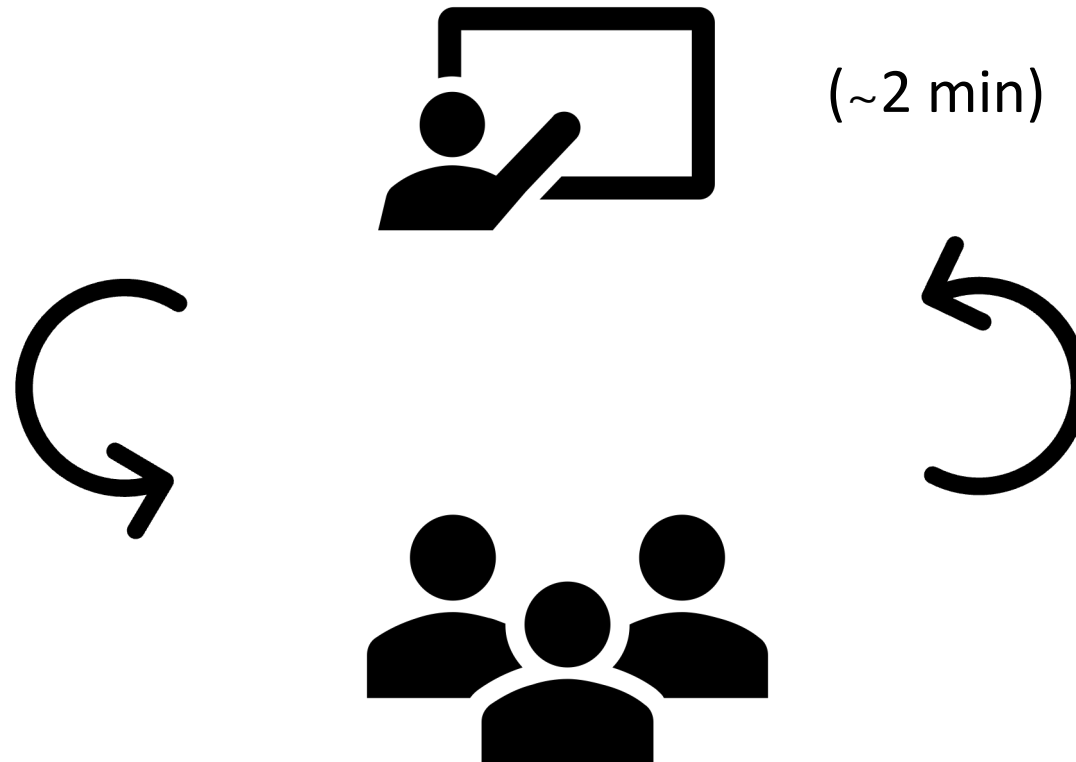

Gezamenlijke Theory of Change

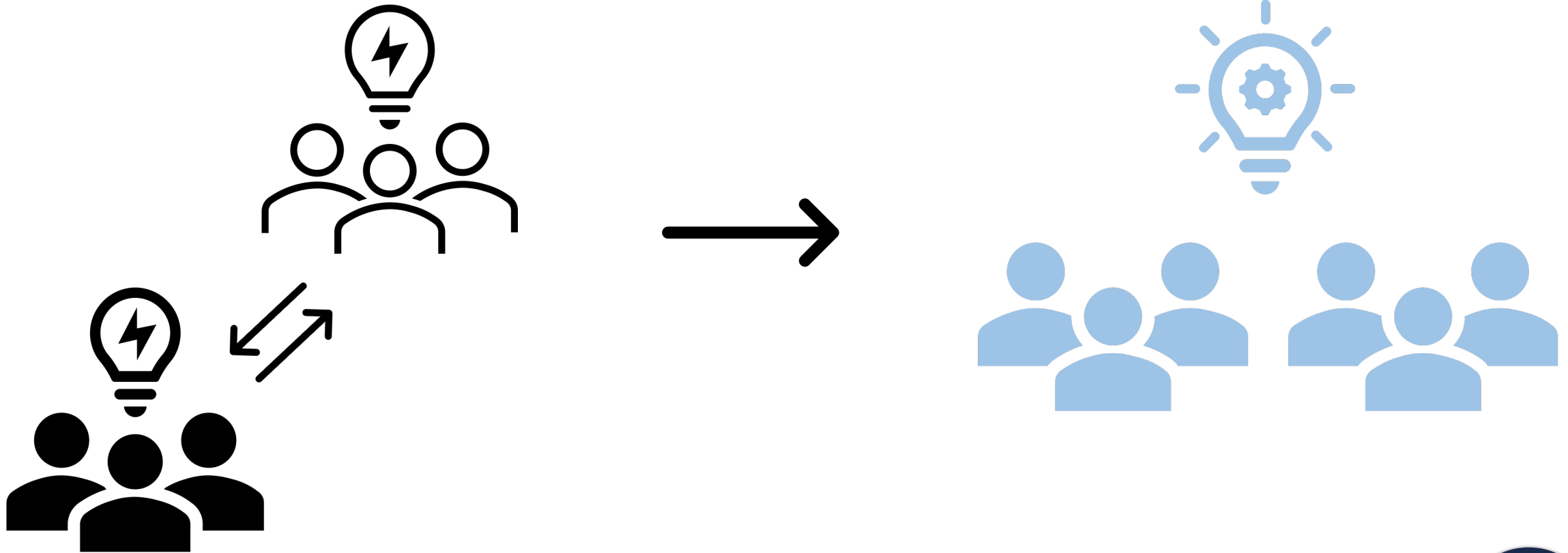

Aan de slag!

- Wat kunnen wij doen aan de Vlaamse waterproblematiek?
 - We weten al langer dat Vlaanderen langere droge en natte periodes zal hebben
 - Toch zijn we hier (nog) niet op voorbereid

→ Waarom?
- Stel met je groep een gezamenlijke Theory of Change op om de waterproblematiek aan te pakken

Groepen

- Groep Anne-Mie:
 - Kurt Debaere, Elvira Crois, Karolien Van Riel, Kristel Balck, Hanne Cooreman, Maarten Crivits, Femke Lootens, Leen Audenaert

- Groep Koen
 - Sarah Rohaert, Kristien Govers, Matthieu Spillebeen, Jolien Notermans, Bart Defloor, Agnes Verbruggen, Femke Feys, Sabine Anné

- Groep Jan-Peter
 - Leen Van Gijssel, Wannes Croonenberghs, Gunter Gehre, Peter Mistiaen, Dirk Verschuren, Marte Lambin, Siebe Dumon, Bernadette Meeus

1. Waarom moeten we anders omgaan met ons water in Vlaanderen?

- *Benoem en beschrijf een specifiek probleem dat moet veranderen voor het watergebruik in Vlaanderen.*

2. Hoe zal verandering in het gebruik van water in Vlaanderen plaatsvinden?

- *Beschrijf in brede lijnen hoe jouw verandering zal gebeuren. Het gaat om de algemene processen en factoren die jouw beoogde toekomst tot een realiteit kunnen maken. Doorgaans heb je hier veel wederzijds afhankelijke factoren en actoren die op één lijn moeten worden gebracht.*

3. Hoe kan jij vanuit jouw positie bijdragen aan die verandering?

- *Geef een gedetailleerde beschrijving van wat je in de komende 12 maanden zou kunnen doen om bij te dragen aan een bredere verandering. Probeer om in je antwoord ook onderliggende overtuigingen en externe afhankelijkheden expliciet te maken.*

4. Wie heb je nog nodig om jouw bijdrage succesvol uit te voeren?

- *Denk na over de samenwerkingen en middelen die je nodig zou hebben om jouw bijdrage succesvol te maken. Wie moet er betrokken worden en op welke manier? Beschrijf ook de methodologie*

5. Wat is het resultaat van de verandering?

- *Beschrijf wat jij denkt dat het resultaat van de verandering zou zijn. Beschrijf beide de positieve en negatieve gevolgen.*