

Betreft: Aanvraag tot machtiging voor het meedelen van persoonsgegevens van kandidaat sociale huurders door het Agentschap Wonen Vlaanderen en de Vlaamse Maatschappij voor Sociaal Wonen nv (VMSW) aan de OCMW in het kader van ondersteuning bij het verkrijgen van een huurpremie.

I. ELEMENTEN VAN DE AANVRAAG

A. WETTELIJKE, DECRETALE EN REGLEMENTAIRE GRONDSLAGEN

1. De Vlaamse Toezichtcommissie (hierna: "de VTC");
2. Gelet op het decreet van 18 juli 2008 betreffende het elektronische bestuurlijke gegevensverkeer (hierna: "het e-govdecreet"), inzonderheid de artikelen 8 en 11;
3. Gelet op het besluit van de Vlaamse Regering van 15 mei 2009 betreffende de veiligheidsconsulenten;
4. Gelet op de wet van 8 december 1992 tot bescherming van de persoonlijke levenssfeer ten opzichte van de verwerking van persoonsgegevens (hierna "WVP");
5. Gelet op de wet van 8 augustus 1983 tot regeling van een Rijksregister van de natuurlijke personen (hierna "WRR");
6. Gelet op de wet van 5 mei 2014 houdende verankering van het principe van de unieke gegevensinzameling in de werking van de diensten en instanties die behoren tot of taken uitvoeren voor de overheid en tot vereenvoudiging en gelijkschakeling van elektronische en papieren formulieren (hierna "wet van 5 mei 2014"), inzonderheid artikel 5;

7. Gelet op het Koninklijk besluit van 13 februari 2001 ter uitvoering van de wet van 8 december 1992 tot bescherming van de persoonlijke levenssfeer ten opzichte van de verwerking van persoonsgegevens (hierna "KB van 13 februari 2001");

B. VERLOOP VAN HET ONDERZOEK

8. Gelet op de aanvraag van de programmatorische overheidsdienst Maatschappelijke Integratie (POD Maatschappelijke Integratie) voor de OCMW enerzijds en van het agentschap Wonen Vlaanderen en de VMSW anderzijds, ontvangen per mail op 9 april 2015;

9. Gelet op de evaluatie van de beveiliging van de VMSW, ontvangen op 6 september 2012 (als bijlage bij het dossier VTC/20/2012) en de evaluatie van de beveiliging van het agentschap Wonen-Vlaanderen, ontvangen ontvangen op 25 november 2011 als bijlage bij het dossier VTC/2011/37 en de uitleg over de beveiliging van de OCMW, ontvangen op 2 juli 2012 en herhaald in deze aanvraag.

10. Gelet op de bijkomende informatie opgevraagd bij en bezorgd door de VVSG, Wonen Vlaanderen en de VMSW;

11. Gelet op de bespreking van het dossier op de vergadering van de VTC van 20 mei 2015;

12. Beslist op 20 mei 2015 als volgt:

II. ONDERWERP EN CONTEXT VAN DE AANVRAAG

13. OCMW vragen om te kunnen beschikken over de identiteitsgegevens van personen die op de wachtlijst van een sociale huisvestingsmaatschappij staan en zo dus mogelijk recht hebben op de huurpremie. Het is van belang om te weten bij welke huisvestingsmaatschappij de cliënt ingeschreven is. Om recht te kunnen hebben moet hij/zij immers ingeschreven staan bij de domiciliemaatschappij¹.

14. OCMW menen dat het beschikken over het gegeven van wie mogelijks recht heeft op de huurpremie van belang is om te kunnen voldoen aan de wettelijke opdracht die elk OCMW heeft, nl: verzekeren dat elke mogelijke rechthebbende zijn rechten kan (laten) uitoefenen. Ook heeft elke potentieel rechthebbende er belang bij dat het lokale OCMW kan nagaan of hij eventueel recht heeft op de tegemoetkoming. Een aantal van de rechthebbenden op

¹ Een domiciliemaatschappij is een sociale huisvestingsmaatschappij die werkzaam is in de gemeente waar de kandidaat-huurder woont. Als er in die gemeente geen domiciliemaatschappij is, dan wordt de sociale huisvestingsmaatschappij bedoeld die in de aangrenzende of meest nabije Vlaamse gemeente ligt.

de tegemoetkoming loopt immers het risico om uit de boot te vallen, wegens verhuis, uithuiszetting, onvoldoende begrip van de informatie, ... waardoor het recht op tegemoetkoming verloren kan gaan.

III. ONDERZOEK VAN DE AANVRAAG

A. ONTVANKELIJKHEID

15. Het betreft de identificatiegegevens van kandidaat sociale huurders samen met ondermeer gegevens over hun inschrijving op een wachtlijst voor een sociale woning. (zie onder B.2.1. voor een volledig overzicht van de gegevens).

16. De personen worden geïdentificeerd aan de hand van hun INSZ ². In casu betreft het dus een latere verwerking van gegevens die informatie bevatten omtrent een geïdentificeerde natuurlijke persoon. Deze gegevens kunnen dus als persoonsgegevens in de zin van artikel 1, §1, WVP, gekwalificeerd worden.

17. Aangezien deze persoonsgegevens op een geautomatiseerde wijze worden verwerkt, is de WVP van toepassing³.

18. Overeenkomstig artikel 8, eerste lid, van het e-govdecreet vereist elke elektronische mededeling van persoonsgegevens door een instantie⁴ een machtiging van de VTC, tenzij de elektronische mededeling van gegevens

² Dit is het inschrijvingsnummer sociale zekerheid dat overeenkomt met het Rijksregisternummer of met het zogenaamde "bisnummer" of kruispuntbanknummer voor natuurlijke personen die niet zijn ingeschreven in het Belgisch bevolkings- of vreemdelingenregister. Het gebruik van het identificatienummer van de Kruispuntbank van de Sociale Zekerheid is, overeenkomstig artikel 8 van de wet van 15 januari 1990 houdende oprichting en organisatie van een Kruispuntbank van de Sociale Zekerheid, vrij voor wat het bisnummer betreft.

³ Art. 3, §1 WVP.

⁴ Het begrip 'instantie' wordt gedefinieerd in artikel 2, 10°, van het decreet als: "een instantie, vermeld in artikel 4, §1, van het decreet van 26 maart 2004 betreffende de openbaarheid van bestuur".

Art. 4. § 1. Dit decreet is van toepassing op de volgende instanties :

1° het Vlaams Parlement en de eraan verbonden instellingen;

2° de diensten, instellingen en rechtspersonen die afhangen van de Vlaamse Gemeenschap of het Vlaamse Gewest;

3° de gemeenten en de districten;

4° de provincies;

5° de andere gemeentelijke en provinciale instellingen, met inbegrip van de verenigingen zonder winstoogmerk waarin één of meer gemeenten of de provincies minstens de helft van de stemmen in één van de beheersorganen heeft of de helft van de financiering voor haar rekening neemt;

6° de verenigingen van provincies en gemeenten, bedoeld in de wet van 22 december 1986 betreffende de intercommunales, en de samenwerkingsvormen zoals geregeld in het decreet van 6 juli 2001 houdende de intergemeentelijke samenwerking;

7° de openbare centra voor maatschappelijk welzijn, hierna O.C.M.W.'s te noemen, en de verenigingen, bedoeld in hoofdstuk 12 van de organieke wet van 8 juli 1976 betreffende O.C.M.W.'s;

8° de polders, bedoeld in de wet van 3 juni 1957 betreffende de polders, en de wateringen, bedoeld in de wet van 5 juli 1956 betreffende de wateringen;

9° de kerkfabrieken en de instellingen die belast zijn met het beheer van de temporalieën van de erkende erediensten;

10° alle andere instanties binnen het Vlaamse Gewest en de Vlaamse Gemeenschap.

al onderworpen is aan een machtiging van een ander sectoraal comité, opgericht binnen de Commissie voor de Bescherming van de Persoonlijke Levenssfeer.

19. De persoonsgegevens worden opgevraagd bij de VMSW en Wonen Vlaanderen.

20. De VMSW is binnen het beleidsdomein Ruimtelijke Ordening, Woonbeleid en Onroerend Erfgoed (RWO) een extern verzelfstandigd agentschap met rechtspersoonlijkheid, opgericht bij artikel 30 van het decreet van 15 juli 1997 houdende de Vlaamse Wooncode en heeft de vorm van een naamloze vennootschap volgens publiek recht. De VMSW is een instantie, vermeld in artikel 4, §1, 2°, van het decreet van 26 maart 2004 betreffende de openbaarheid van bestuur, en valt dus ook onder het toepassingsgebied van artikel 8 van het e-govdecreet.

21. Het agentschap Wonen-Vlaanderen is een intern verzelfstandigd agentschap zonder rechtspersoonlijkheid. Het vormt een onderdeel van het Vlaams Ministerie van Ruimtelijke Ordening, Woonbeleid en Onroerend Erfgoed. Het werd opgericht bij besluit van de Vlaamse Regering van 16 december 2005 tot oprichting van het intern verzelfstandigd agentschap zonder rechtspersoonlijkheid Wonen-Vlaanderen (hierna het besluit van 16 december 2005). Het agentschap Wonen-Vlaanderen is een instantie, vermeld in artikel 4, §1, 2°, van het decreet van 26 maart 2004 betreffende de openbaarheid van bestuur, en valt dus ook onder het toepassingsgebied van artikel 8 van het e-govdecreet.

22. De unieke identificatie van de persoon gebeurt op basis van het INSZ. De VTC is sinds 14 juni 2014 bevoegd om het gebruik van het rijksregisternummer te machtigen samen met een door haar te machtigen gegevensstroom.⁵

23. Overeenkomstig artikel 5, 1ste lid, 1° en artikel 8 van de WRR, wordt machtiging verleend om het identificatienummer van het Rijksregister te gebruiken: "aan de Belgische openbare overheden voor de informatiegegevens die zij gemachtigd zijn te kennen uit hoofde van een wet, een decreet of een ordonnantie".

24. Het statuut van de VMSW en Wonen Vlaanderen werd reeds hoger vermeld.

25. De OCMW zijn bij Koninklijk Besluit van 14 april 1988 gemachtigd om het rijksregisternummer te gebruiken en bij Koninklijk Besluit van 9 december 1987 werd een machtiging verleend voor de toegang tot de gegevens uit het Rijksregister.

26. De VMSW werd reeds bij koninklijk besluit van 22 mei 2001 toegang verleend tot een aantal informatiegegevens van het Rijksregister en gemachtigd het identificatienummer ervan te gebruiken met het oog op

⁵ Artikel 5 van de wet van 5 mei 2014 (*B.S.* 4 juni 2014).

o.a. de efficiënte en correcte samenstelling van het dossier van de personen die huurder, koper of lener zijn, of van hen die zich hiervoor kandidaat stellen (art. 1, 1e lid, 1°).

27. Het agentschap Wonen Vlaanderen werd reeds bij Koninklijk Besluit van 20 september 2002 toegang verleend tot een aantal informatiegegevens van het Rijksregister en gemachtigd het identificatienummer ervan te gebruiken met het oog op o.a. het onderzoek, de toewijzing en de controle van subsidiedossiers op basis van de regelgeving betreffende het toekennen van voordelen aan particulieren en aan rechtspersonen in de huisvestingssector (art. 1, 3e lid, 1°).

28. Bovendien heeft het Sectoraal comité van het Rijksregister in haar beraadslaging RR nr. 19/2012 van 14 maart 2012 (RN-MA-2012-067) de netwerkverbinding tussen de Vlaamse Maatschappij voor Sociaal Wonen en het agentschap Wonen Vlaanderen met het oog op de uitkering van een huurpremie aan kandidaat-huurders van een sociale woning goedgekeurd.

29. De VTC is derhalve bevoegd om voorliggende machtigingsaanvraag te behandelen.

B. TEN GRONDE

B.1. FINALITEITSBEGINSEL

30. Artikel 4, §1, 1°, WVP, stelt dat iedere verwerking van persoonsgegevens eerlijk en rechtmatig moet zijn. Dit houdt in dat iedere gegevensverwerking dient te gebeuren op een transparante wijze en mits naleving van het recht. Overeenkomstig artikel 4, §1, 2°, WVP, dienen persoonsgegevens voor welbepaalde, uitdrukkelijk omschreven en gerechtvaardigde doeleinden te worden verkregen en mogen zij niet verder worden verwerkt op een wijze die, rekening houdende met alle relevante factoren, met name de redelijke verwachtingen van de betrokkene en met de toepasselijke wettelijke en reglementaire bepalingen, onverenigbaar is met die doeleinden. De VTC onderzoekt hierna de verschillende aspecten van dit finaliteitsbeginsel.

Oorspronkelijk doeleinde van de gegevensverwerking:

31. De gegevens worden opgevraagd om te kunnen bepalen of betrokkenen recht hebben op een tegemoetkoming in de huurprijs door de Vlaamse Overheid. Het besluit van de Vlaamse Regering van 4 mei 2012 tot instelling van een tegemoetkoming voor kandidaat-huurders (=huurpremie) komt mensen die vier jaar op de wachtlijst staan voor een sociale woning met een huurpremie tegemoet.

32. Het besluit van de Vlaamse Regering van 4 mei 2012 bepaalt ook dat de VMSW een referentiebestand met de gegevens van de kandidaat huurders aanlegt en actualiseert (art. 3, §1).

33. Het besluit van de Vlaamse Regering van 4 mei 2012 tot instelling van een tegemoetkoming voor kandidaat-huurders van 04/05/2012 – artikel 2 geeft de toelatingsvoorwaarden weer waaraan de kandidaten moeten voldoen. Dit vermeldt onder andere:

“Binnen de kredieten die daartoe ingeschreven zijn in de begroting van het Vlaamse Gewest en onder de voorwaarden, vermeld in dit besluit, wordt een tegemoetkoming verleend aan de kandidaat-huurder die :
1° in het Vlaamse Gewest een woning huurt als hoofdverblijfplaats;
2° minimaal vier jaar ingeschreven is in het inschrijvingsregister van een domiciliemaatschappij.
...”

Voor de toepassing van het eerste lid, 2°, wordt geen rekening gehouden met de onderbreking van de inschrijving bij de domiciliemaatschappij voor een periode van minder dan drie maanden als voldaan is aan de volgende voorwaarden:
1° de onderbreking is het gevolg van de verhuizing buiten het werkgebied van de oorspronkelijke domiciliemaatschappij;
2° de periodes van inschrijving bij de oorspronkelijke en de nieuwe domiciliemaatschappij sluiten aaneen.

Doeleinde van de verdere verwerking:

34. De organieke wet van 8 juli 1976 betreffende de OCMW geeft aan het OCMW de opdracht om elkeen in staat te stellen om een menswaardig leven te kunnen leiden. De controle op en het eventueel aanvragen van de toekenning van een huurpremie is een hulpmiddel om in deze opdracht te kunnen slagen.

35. Mensen die op de wachtlijst staan voor een sociale huurwoning behoren tot een bepaalde (lagere) inkomensklasse die meer risico lopen om in een toestand van niet menswaardig leven te komen. In het kader van de preventieve opdracht van de OCMW om de hun opgelegde taken zo goed als mogelijk te kunnen vervullen is het belangrijk om pro-actief te handelen. Kennis van de potentieel rechthebbenden op de huurpremie en van diegenen die al aanspraak maakten op de premie is dan ook essentieel. Deze bevolkingsgroep kan door tijdige preventie immers blijvend gewaarborgd worden van een menswaardig bestaan. Duidelijk is dat het gebrek aan een degelijke, stabiele, eigen thuis van waaruit men zijn persoonlijke en maatschappelijke leven kan organiseren, afbreuk doet aan de menselijke waardigheid.

36. De wettelijke basis van de verdere verwerking is de volgende:

- Artikel 1 van de wet van 08/07/1976 betreffende de openbare centra voor maatschappelijk welzijn (de organieke wet) stelt dat elke persoon recht heeft op maatschappelijke dienstverlening. Deze heeft tot doel eenieder in de mogelijkheid te stellen een leven te leiden dat beantwoordt aan de menselijke waardigheid. Art. 57 van diezelfde wet geeft in § 1 aan dat het OCMW tot taak heeft aan personen en gezinnen die dienstverlening te verzekeren waartoe de gemeenschap gehouden is. In dit artikel wordt ook bepaald dat dit onder andere via preventieve hulp mogelijk is. Het OCMW bevordert eveneens de maatschappelijke participatie van de gebruikers in de gemeenschap (art. 57, §1 OCMW-wet)

- Artikel 60, § 2 van de organieke wet luidt: "Het centrum verstrekt alle nuttige raadgevingen en inlichtingen en doet de stappen om aan de betrokkenen alle rechten en voordelen te verlenen waarop zij krachtens de Belgische of de buitenlandse wetten aanspraak kunnen maken."

- De wet van 30 november 1998 op de humanisering van de gerechtelijke uithuiszettingen geeft bovendien aan de OCMW een wettelijke opdracht om op de meest passende wijze hulp te bieden bij een uithuiszetting. In de meeste gevallen heeft een uithuiszetting te maken met achterstallige huishuur. De huurpremie kan ertoe bijdragen dat er geen huurachterstal is. Het is dus van belang dat OCMW dit preventief kunnen aanpakken. Kennis van de rechthebbenden is dan ook essentieel om preventief te kunnen werken.

37. De VTC is van oordeel dat het doeleinde in randnummer 34 e.v. welbepaald en uitdrukkelijk omschreven is in de zin van artikel 4, §1, 2°, WVP.

38. Aangaande de vereiste van verenigbaarheid met het oorspronkelijk doeleinde, wijst de VTC erop dat de geplande verwerkingen, mogelijk gedeeltelijk bestaan uit latere verwerkingen van gegevens die oorspronkelijk voor andere doeleinden werden verwerkt. De rechtmatigheid van deze latere verwerkingen is aldus afhankelijk van hun verenigbaarheid met de oorspronkelijke verwerking.

39. Overeenkomstig artikel 4, §1, 2°, WVP, mogen persoonsgegevens immers niet verder worden verwerkt op een wijze die, rekening houdende met alle relevante factoren, met name de redelijke verwachtingen van de betrokkene en met de toepasselijke wettelijke en reglementaire bepalingen, onverenigbaar is met die doeleinden.

40. Uitgaande van het oorspronkelijke doeleinde van de gegevensverwerking, namelijk het registreren van kandidaat sociale huurders en het nagaan of kandidaat sociale huurders recht hebben op een huurpremie, kunnen de betrokken personen verwachten dat de gevraagde gegevens worden meegedeeld aan het OCMW dat als wettelijke opdracht heeft alle nuttige raadgevingen en inlichtingen te verschaffen en stappen te doen om aan de betrokkenen alle rechten en voordelen te verlenen waarop zij krachtens de Belgische of de buitenlandse wetten aanspraak kunnen maken.

41. Er kan dus geoordeeld worden dat het doeleinde van de latere verwerking verenigbaar is met dat van de oorspronkelijke verwerking.

42. De wettelijke basis van deze regeling werd reeds vermeld in de vorige paragrafen. Het toekomstige doel is rechtmatig te noemen.

43. Niettemin moet wel rekening gehouden worden met de belangen van de betrokkenen. Vandaar dat de vereisten van transparantie en beveiliging een doorslaggevende rol spelen (zie onder B.3 en B.5)

B.2. PROPORTIONALITEITSBEGINSEL

B.2.1. Aard van de gegevens

44. Overeenkomstig artikel 4, §1, 3°, WVP, moeten persoonsgegevens toereikend, terzake dienend en niet overmatig zijn, uitgaande van de doeleinden waarvoor zij worden verkregen of waarvoor zij verder worden verwerkt.

45. De mededeling door Wonen Vlaanderen en de VMSW van de volgende gegevens van kandidaat sociale huurders werd gevraagd:

Identificatie Naam Voornaam INSZ Adres.	Een OCMW moet kunnen weten of zijn cliënt al op een wachtlijst staat voor een sociale woning. Door het beschikken over de identiteit van de personen die beschouwd worden als rechthebbende op de tegemoetkoming kan elk OCMW zijn wettelijke opdracht uitvoeren. Elk OCMW kan dan nagaan of betrokkene effectief zijn of haar rechten heeft laten gelden en indien nodig kan het OCMW in de plaats van betrokkene diens rechten laten gelden door de cliënt te laten inschrijven op een wachtlijst.
Datum van inschrijving en eventuele uitschrijving op een wachtlijst (van VMSW) Data van inschrijving Data van uitschrijving.	Voor de opvolging van een dossier is het noodzakelijk om te weten hoelang een cliënt al staat ingeschreven en of hij intussen is uitgeschreven. Elk OCMW kan nagaan of betrokkene effectief zijn of haar rechten heeft laten gelden en indien nodig kan het OCMW in de plaats van betrokkene diens rechten laten gelden.
Potentieel rechthebbend (van VMSW) (ja/nee).	Deze informatie laat toe na te gaan of cliënt potentieel recht heeft op een huurpremie. Voor een OCMW is dit nuttige informatie om na te gaan of de cliënt wel een potentieel recht heeft op de huurpremie
Reden weigering huurpremie (van Wonen Vlaanderen)	Een cliënt kan om verschillende redenen geweigerd worden een huurpremie te krijgen. Een OCMW heeft nood om deze reden te kennen om hun dossier en cliënt te kunnen opvolgen en te begeleiden.
Laatste uitbetalingsdatum en bedrag (van Wonen Vlaanderen)	In het kader van het verlenen van een financiële steun is het noodzakelijk om te weten of een persoon al gebruik maakt van een huurpremie. Voor een compleet sociaal onderzoek moet de maatschappelijk werker weten op welke financiële steun een cliënt kan terugvallen. Verder is de datum belangrijk om te zien of het recht daadwerkelijk werd uitbetaald. Deze informatie is noodzakelijk om te zien of een cliënt zijn recht effectief gebruikt.

46. Aan de hand van het unieke identificatienummer van het Rijksregister kan een persoon precies geïdentificeerd worden. Deze unieke identificatie is ook nodig zodat de KSZ de gegevens van de juiste personen en enkel van die die OCMWklant zijn, kan opvragen (zie onder B.4).

47. Het OCMW kan via deze mededeling nagaan of haar cliënten voldoen aan de voorwaarden in het kader om recht te hebben op een huurpremie. Zolang de gevraagde machtiging er niet is, kunnen OCMW enkel nagaan of de rechten van cliënten correct uitgeoefend worden door hen zelf te bevragen en een papieren verklaring van de huisvestingsmaatschappij te vragen. De nieuwe stromen betekenen dus een grote administratieve vereenvoudiging.

48. Op basis van de hierboven geanalyseerde elementen kunnen de gegevens worden beschouwd als relevant evenredig en niet overmatig voor het doeleinde, vermeld in randnummer 34 e.v.

B.2.2. Bewaringstermijn van de gegevens

49. Artikel 4, §1, 5°, WVP voorziet dat persoonsgegevens niet langer mogen worden bewaard dan noodzakelijk is voor de verwezenlijking van de doeleinden waarvoor zij worden verkregen of verder worden verwerkt.

50. De gegevens zullen worden bewaard tot het OCMW in kennis is gebracht van het feit dat de betrokkene een sociale woning heeft toegewezen gekregen.

Rechthebbers kunnen van de tegemoetkoming genieten zolang ze geen sociale woning betrekken en zolang ze aan de voorwaarden van het BVR van 4 mei 2012 beantwoorden. Het is dus van belang dat het OCMW gedurende die hele tijd kan nagaan of de rechthebbende werkelijk zijn/haar rechten heeft laten gelden.

51. De VTC kan akkoord gaan met deze bewaartermijn.

B.2.3. Frequentie van de toegang

52. Men vraagt de gegevens permanent op.

De opdracht die de organieke wet geeft aan het OCMW is een opdracht die constant en voortdurend geldt. Op elke mogelijk moment moet dus kunnen nagegaan worden of de aanvragen van de huurpremie hier recht op heeft. Bovendien is het ook voor de aanvrager van de huurpremie belangrijk dat dit permanent kan opgevraagd worden, door eventueel verschillende personen. (voorbeeld bij verhuis van aanvrager).

53. De VTC kan akkoord gaan met deze frequentie.

B.2.4. Duur van de machtiging

54. De mededeling van de gegevens wordt gevraagd voor onbepaalde duur, met name zolang het besluit van de Vlaamse Regering van 4 mei 2012 tot instelling van een tegemoetkoming voor kandidaat-huurders van in werking is en zolang de OCMW de wettelijke opdracht hebben om iedereen het recht op een menswaardig leven te garanderen.

55. De VTC gaat akkoord met deze duur.

B.2.5. Bestemmingen en/of derden waaraan gegevens worden meegedeeld

56. De gegevens worden enkel meegedeeld aan interne gebruikers, de maatschappelijke werkers bij de OCMW.

57. Er moet voor gezorgd worden dat de toegang tot de gegevens beperkt wordt voor de taken en het werkgebied waar iedere betrokkene voor bevoegd is.

58. Zoals artikel 12 van de WRR het vereist, moet de aanvrager een lijst opstellen van de personen die het identificatienummer van het Rijksregister gebruiken. Die lijst moet voortdurend worden bijgewerkt en ter beschikking worden gehouden van het Sectoraal Comité van het Rijksregister.

B.3. TRANSPARANTIEBEGINSEL

(artikelen 4, §1, 1°, en 9 tot 15bis, WVP)

59. Artikel 9 WVP voorziet in een verplichting tot informatie van de betrokken personen van wie persoonsgegevens worden gebruikt.

60. Indien de verantwoordelijke voor de verwerking de gegevens niet rechtstreeks bij de betrokkene heeft verkregen, kan evenwel op deze informatieverplichting een uitzondering worden gemaakt indien de registratie of de verstrekking van de persoonsgegevens verricht wordt met het oog op de toepassing van een bepaling voorgeschreven door of krachtens een wet, een decreet of een ordonnantie. Op grond van artikel 9, §2, 2e lid, b), WVP is in een dergelijke situatie een vrijstelling van informatieplicht van kracht. Deze vrijstelling neemt echter niet weg dat de VTC er zich kan van vergewissen of er passende waarborgen worden voorzien voor de bescherming van de rechten van de betrokkenen.

Wonen Vlaanderen:

61. Voor Wonen Vlaanderen wordt verwezen naar volgende bepalingen uit artikel 4 en 5 van het besluit van de Vlaamse Regering van 4 mei 2012 tot instelling van een tegemoetkoming voor kandidaat huurders:

VTC/M/2015/19/AT/RR

Artikel 4: "Het agentschap stuurt in de maand die voorafgaat aan de startdatum, vermeld in artikel 1, eerste lid, 15°, a) of b), aan de potentieel rechthebbenden die opgenomen zijn in het geactualiseerde referentiebestand, vermeld in artikel 3, een invulformulier, met het verzoek het aangevuld terug te bezorgen aan het agentschap."

In dit invulformulier zal een bepaling ingevoegd worden waarin gemeld wordt dat ook het OCMW van de gemeente waar ze wonen het recht heeft om na te gaan of betrokkene de huurpremie ontvangt. Betrokkene zal kunnen aanduiden of hij/zij akkoord is met deze bepaling.

Artikel 5: "...geven door de indiening van het invulformulier de toestemming... om de bevoegde diensten van de FOD financiën, bij het Rijksregister, bij de KSZ en bij de lokale besturen digitaal de gegevens in te zien die betrekking hebben op de voorwaarden om kandidaat-huurder te zijn". In dit artikel wordt vervolgens verder bepaald welke gegevens mogen bewaard worden en welke toestemmingen de potentieel rechthebbende geeft.

62. De VTC heeft er in haar advies VTC nr. 03/2011 van 14 december 2011 inzake het besluit van de Vlaamse Regering van 30 september 2011 tot instelling van een tegemoetkoming voor kandidaat-huurders reeds op gewezen dat een toestemming die enkel wordt gegeven omdat men anders het recht op een premie, tegemoetkoming of subsidie zal verliezen niet beantwoordt aan het principe van een vrije toestemming zoals verwoord in de privacywet⁶. De in het ontwerpbesluit vermelde toestemming voldeed niet.

63. In het geldende besluit werd het volgende bepaald:
(eigen onderlijning VTC)

"Art. 5. De kandidaat-huurder en de inwonende gezinsleden geven door de indiening van het invulformulier, vermeld in artikel 4, de toestemming aan het agentschap, aan de sociale huisvestingsmaatschappij en aan de VMSW om bij de bevoegde diensten van de Federale Overheidsdienst Financiën, bij het Rijksregister, bij de Kruispuntbank van de Sociale Zekerheid en bij de lokale besturen digitaal de gegevens in te zien die betrekking hebben op de voorwaarden, vermeld in dit besluit, en op de voorwaarden om kandidaat-huurder te zijn.

Het aangevulde invulformulier bevat, naast de toestemming, vermeld in het eerste lid, die ondertekend wordt door alle meerderjarige gezinsleden waarvan de persoonsgegevens ingezien moeten kunnen worden, het rekeningnummer van de kandidaat-huurder, de identiteit en het adres van de verhuurder van de woning die het gezin bewoont, de huurprijs die maandelijks betaald wordt en de volgende verklaringen, die gedateerd en ondertekend worden door de potentieel rechthebbende:

1° dat hij de tegemoetkoming wil verkrijgen;

2° dat hij in een huurwoning woont en noch een andere woning, noch een perceel dat bestemd is voor woningbouw volledig in volle eigendom of volledig in vruchtgebruik bezit, behalve in de uitzonderingsgevallen die het Sociaalehuurbesluit toelaat;

⁶ Art. 1, §8 WVP: "Onder "toestemming van de betrokkene", wordt elke vrije, specifieke en op informatie berustende wilsuiting verstaan, waarmee de betrokkene of zijn wettelijke vertegenwoordiger aanvaardt dat persoonsgegevens betreffende de betrokkene worden verwerkt."

⁷ Zie "Studie tot de bepaling van het begrip inkomen" van Lawfort-ICT & e-business departement in opdracht van CORVE, 2006, 49-50.

3° dat hij op straffe van terugbetaling van de inmiddels verkregen tegemoetkoming toestemming geeft aan het agentschap om de conformiteit van zijn woning vast te stellen en onmiddellijk elke verhuizing naar een andere woning aan het agentschap zal melden;

4° dat hij ingeschreven is bij een domiciliemaatschappij;

5° dat hij toestemming geeft aan het agentschap om zijn identiteit mee te delen aan het OCMW van zijn woonplaats zodra hij beschouwd wordt als rechthebbende;

6° in het geval, vermeld in artikel 2, tweede lid, wie als begunstigde van de tegemoetkoming beschouwd moet worden. [...]"

64. Zoals het in het besluit (art. 5, tweede lid, 5°) wordt verwoord, lijkt het er op dat het niet om een vrije toestemming gaat. Wil men die toch realiseren, dan dient het besluit te worden aangepast zodat het duidelijk is dat het verkrijgen van de huurpremie hiervan niet afhankelijk is. Wil men een automatische "toestemming", dan stelt men die beter niet voor als toestemming. De transparantie die men wil bieden via het formulier mag ook niet misleidend zijn ("of hij/zij akkoord"). De VTC vraagt om de gegevensuitwisseling in het besluit niet meer op toestemming te baseren, maar in het besluit te schrijven dat deze zal gebeuren – aangevuld met "onverminderd de toepassing van de machtigingsprocedure bepaald in de wet van 8 december 1992 tot bescherming van de persoonlijke levenssfeer ten opzichte van de verwerking van persoonsgegevens of van het decreet van 18 juli 2008 betreffende het elektronische bestuurlijke gegevensverkeer".

SHM:

65. Bij de inschrijving bij een sociale huisvestingsmaatschappij wordt de kandidaat huurder op de hoogte gebracht dat deze gegevens ook kunnen geconsulteerd worden door het OCMW indien zij beroep doen op de dienstverlening van het OCMW. De sociale huisvestingsmaatschappijen doen een algemene verwijzing naar het feit dat de gegevens van de cliënt kunnen opgezocht worden. Meer informatie kan de cliënt dan vinden op de website van de sociale huurmaatschappij of in een flyer die ter beschikking staat in de kantoren.

66. De VTC kan akkoord gaan met deze vorm van transparantie.

OCMW:

67. De wetgeving verplicht de OCMW hun cliënten te informeren over het gegevensverkeer via de Kruispuntbank. Om aan deze informatieplicht te voldoen wordt onderstaande tekst of een soortgelijke tekst bij intake ter ondertekening aan de cliënt worden voorgelegd, waarbij tevens uitleg kan gegeven worden over dit instrument. Dit formulier wordt door de cliënt ondertekend 'ter kennisname'

Tekst intake:

"Ik verklaar ingelicht te zijn dat het OCMW mijn verklaring over mijn inkomsten en mijn gezinssituatie zal controleren. Het OCMW kan ook verder controleren of ik aanspraak maak op bepaalde sociale rechten zoals de huurpremie. Het OCMW doet dit om de administratie voor de aanvraag van een uitkering eenvoudiger te maken voor de cliënt. Het OCMW wil ook vermijden dat het ten onrechte een uitkering toekent die ik achteraf moet terugbetalen. Het OCMW kan hiervoor bij financiële instellingen informatie opvragen.

Het OCMW kan ook nagaan of ik werk of gewerkt heb. Het OCMW kan ook bij instellingen van sociale zekerheid en bij andere OCMW navragen welke vervangingsinkomsten of eventuele achterstallen ik geniet.

De gegevens over de inkomsten die ik via het OCMW verkrijg zijn via de kruispuntbank ook na te gaan door deze instellingen.

Het toezichtscomité en de privacycommissie hebben vastgelegd tot welke informatie het OCMW toegang krijgt. Het OCMW kan enkel informatie opvragen die te maken heeft met mijn aanvraag. Het OCMW mag de opgevraagde informatie niet doorgeven aan anderen."

68. De VTC kan akkoord gaan met deze vorm van transparantie. In de mate dat met "toezichtcomité" de Vlaamse Toezichtcommissie wordt bedoeld, moet deze aanduiding worden aangepast in de tekst voor de intake.

69. Het is ook aangewezen dat zowel de betrokken instanties op de meest gepaste pagina's van hun respectievelijke websites de verplichte vermeldingen van artikel 9 opnemen en daarbij verwijzen naar deze machtiging.

B.4. EXTERNE VERWERKERS EN DIENSTENINTEGRATOREN

70. Voor de POD Maatschappelijke Integratie wordt SMALS aangeduid als externe verwerker.

71. De gegevensstroom verloopt via de Kruispuntbank Sociale Zekerheid (KSZ), die als dienstenintegrator optreedt, en erover waakt dat gegevens enkel kunnen worden opgevraagd voor hulpvragers die met een relevante hoedanigheidscode ingeschreven zijn in het repertorium van de KSZ voor de periode waarover de gegevensuitwisseling betrekking heeft. OCMW maken daarnaast gebruik van de diensten van POD MI als netbeheerder van het secundaire OCMW-netwerk. Zie het schema:

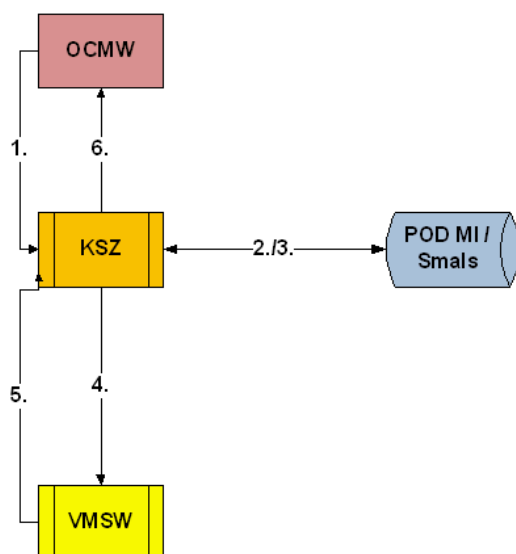

1. De maatschappelijk werker maakt zijn sociaal onderzoek en op basis van de raadpleging van het repertorium van de KSZ of van de aangifte van de klant beslist hij de VMSW te raadplegen.
2. De KSZ voert de volgende controles uit:
 - De structuur van het bericht,
 - De veiligheidsaspecten,
 - De integratie van het INSZ zowel ten opzichte van de afzender als ten opzichte van de leveranciers van de gegevens.
 - De KSZ raadpleegt het sectoraal repertorium van de POD MI/Smals om na te kijken of betrokkene door het vragende OCMW geïntegreerd werd.
3. De KSZ krijgt een antwoord van de POD MI/Smals.
4. Indien de KSZ een probleem vaststelt, wordt het bericht geweigerd en krijgt de aanvrager een definitief negatief antwoord
Indien de KSZ geen probleem vaststelt, wordt de vraag gestuurd naar de VMSW.
5. De geraadpleegde bestemming stuurt dan de gewenste gegevens terug.
Het zou kunnen dat het INSZ correct in het verwijzingsrepertorium van de KSZ geïntegreerd is, maar dat er toch niets bij de Vlaamse Maatschappij voor Sociaal Wonen voor de geïntegreerde periode bestaat. In dit geval zal de VMSW ook een definitief negatief antwoord genereren.
6. De KSZ stuurt het antwoord naar het OCMW.

B.5. BEVEILIGING

72. Het veiligheidsbeginsel voor de verwerking van persoonsgegevens, bepaald in artikel 16 WVP, verplicht de verantwoordelijke voor de verwerking tot het nemen van de passende technische en organisatorische maatregelen om de gegevens die hij verwerkt te beschermen en zich te wapenen tegen afwijkingen van het doeleinde. Het passend karakter van deze veiligheidsmaatregelen hangt enerzijds af van de stand van de techniek en de hiermee gepaard gaande kosten, en anderzijds van de aard van de te beschermen gegevens en de potentiële risico's.

73. De overdracht van de gegevens zal gebeuren op basis van een beveiligd geëncrypteerd kanaal voor gegevenstransfer. Deze verbinding voor gegevenstransfer (datastromen) is enkel mogelijk tussen de betrokken systemen en wordt afgedwongen door specifieke beveiligingsregels ingesteld op de firewalls. Dankzij de encryptie van het communicatiekanaal, worden alle data in transport versleuteld en zijn deze niet leesbaar door andere partijen.

B.5.1. Op het niveau van de aanvrager

74. De programmatorische overheidsdienst Maatschappelijke Integratie en de openbare centra voor maatschappelijk welzijn maken deel uit van het netwerk van de sociale zekerheid en zijn in die hoedanigheid reeds

onderworpen aan een aantal strikte veiligheidsmaatregelen. Ingevolge het koninklijk besluit van 12 augustus 1993 houdende de organisatie van de informatieveiligheid bij de instellingen van sociale zekerheid zijn de instellingen van sociale zekerheid – en dus ook de programmatorische overheidsdienst Maatschappelijke Integratie en de openbare centra voor maatschappelijk welzijn – ertoe gehouden een veiligheidscultuur te ontwikkelen en in het bijzonder aandacht te besteden aan de beveiliging van de persoonsgegevens die ze verwerken of uitwisselen. Een belangrijke rol is daarbij weggelegd voor de informatieveiligheidsdienst, die een adviserende, stimulerende, documenterende en controlerende opdracht heeft met betrekking tot alle mogelijke aspecten van de informatieveiligheid en die wordt geleid door een informatieveiligheidsconsulent.

75. De informatieveiligheidsconsulent wordt aangeduid overeenkomstig de artikelen 24 en 25 van de wet van 15 januari 1990 houdende oprichting en organisatie van een Kruispuntbank van de Sociale Zekerheid en stelt ten behoeve van de verantwoordelijke voor het dagelijkse bestuur van de instelling van sociale zekerheid een ontwerp van veiligheidsplan op, met aanduiding van de middelen die vereist zijn voor de uitvoering ervan. Daarenboven coördineert hij de opstelling van het rampenplan. Hij ziet bovendien toe op de naleving van de minimale veiligheidsnormen binnen de instelling van sociale zekerheid en op de beantwoording van de jaarlijkse vragenlijst over de naleving van deze normen. In voorkomend geval werkt hij mee aan het opstellen van de dossiers voor het sectoraal comité van de sociale zekerheid die betrekking hebben op machtigingsaanvragen of op de bewijskracht van de opgeslagen, bewaarde of weergegeven persoonsgegevens.

76. Het sectoraal comité van de sociale zekerheid en van de gezondheid, opgericht binnen de Commissie voor de Bescherming van de Persoonlijke Levenssfeer, wordt op geregelde tijdstippen geïnformeerd over het informatieveiligheidsbeleid dat binnen het netwerk van de sociale zekerheid wordt gevoerd.

77. Voorts dienen de programmatorische overheidsdienst Maatschappelijke Integratie en de openbare centra voor maatschappelijk welzijn bij de verwerking van persoonsgegevens steeds de minimale veiligheidsnormen, richtlijnen en veiligheids*policies* die voor de toegang tot het netwerk van de sociale zekerheid gelden te eerbiedigen.

78. Voor een exhaustief overzicht van de voorzieningen inzake informatieveiligheid en eerbiediging van de persoonlijke levenssfeer binnen het netwerk van de sociale zekerheid wordt verwezen naar de website van de Kruispuntbank van de Sociale Zekerheid⁸.

B.5.2. Op het niveau van de instantie die de gegevens zal doorgeven

79. De VMSW heeft een externe informatieveiligheidsconsulent aangesteld. De VTC heeft hiervoor een positief advies gegeven.

⁸ zie <http://www.ksz.fgov.be/nl/bcss/nodepage/content/websites/belgium/security.html>

80. Er werd een veiligheidsplan door de vorige informatieveiligheidsconsulent opgemaakt. In de beraadslaging van de VTC nr. 01/2010 en 07/2011 werd bevestigd dat de VMSW de nodige informatie inzake veiligheid al heeft voorgelegd.

IV. BESLUIT

81. De VTC machtigt het Agentschap Wonen Vlaanderen en de Vlaamse Maatschappij voor Sociaal Wonen nv (VMSW) om de gevraagde persoonsgegevens van kandidaat sociale huurders mee te delen aan de OCMW in het kader van in het kader van ondersteuning bij het verkrijgen van een huurpremie, zoals vermeld in randnummer 34 e.v. onder de voorwaarden vermeld in deze machtiging. De VTC staat hierbij het gebruik van het rijksregisternummer toe.

82. Wonen Vlaanderen en de OCMW nemen de gevraagde maatregelen inzake transparantie vermeld onder punt B.3 en delen deze aan de VTC mee tegen 31 juli 2015.

De Voorzitter,

Willem Debeuckelaere